

No 303

平行ツールセット

《特長》

- 貫通穴加工及び薄物ワークのフライス加工時のツールとして大変便利です。
- H寸法を2種類選択できます。

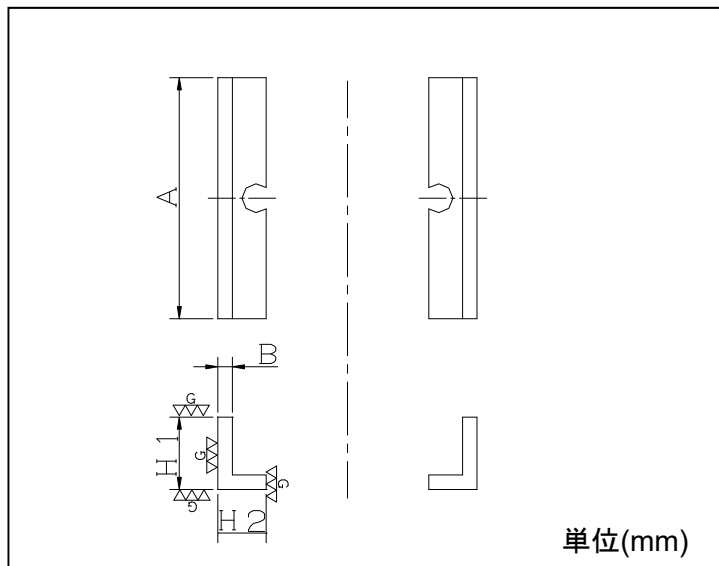
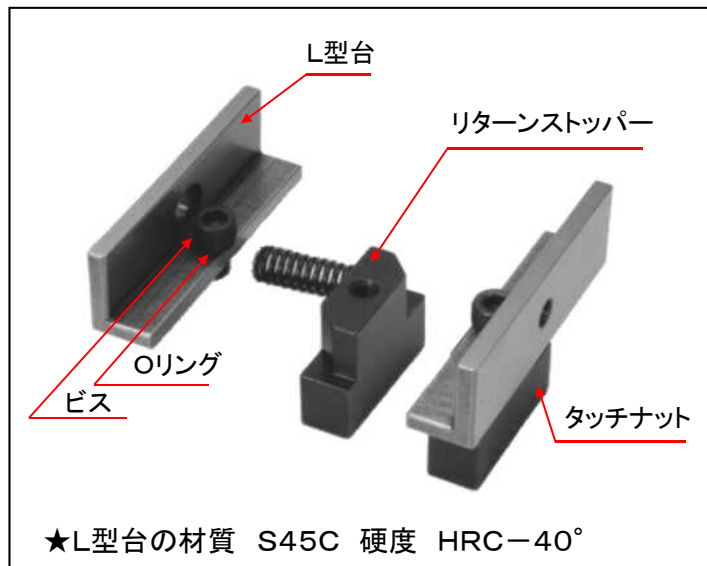

- ※部品の内訳
- ①L型台→2ヶ
 - ②タッチナット→1ヶ
 - ③ビス→1ヶ
 - ④Oリング→1ヶ
 - ⑤リターンストッパー→1ヶ

口幅	サイズ		H1 ^{+0.01-0.01}	H2 ^{+0.01-0.01}	A	B
	タイプ					
50	PL-1		10	15	48	3
	PL-3		20	10		
72	PL-1		15	23	70	4.5
	PL-3		30	15		

使用例

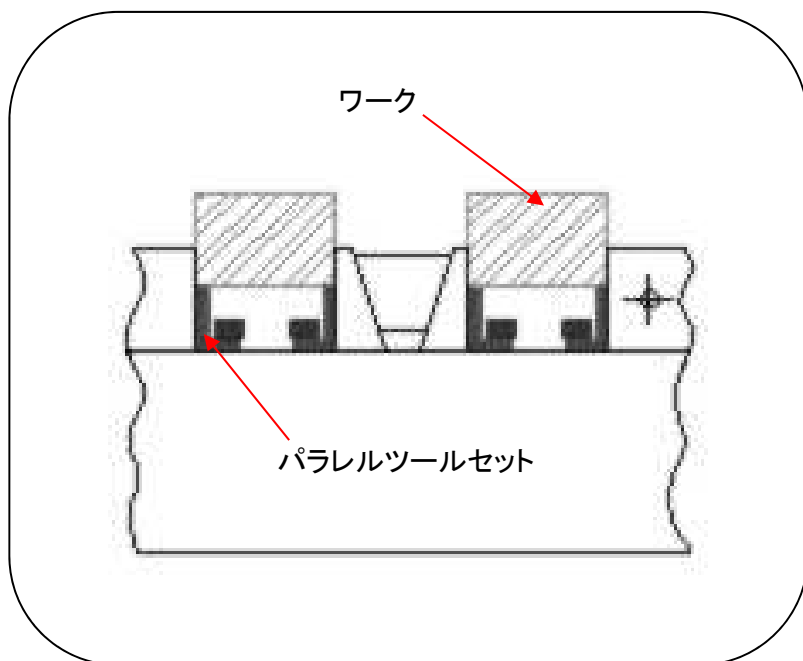
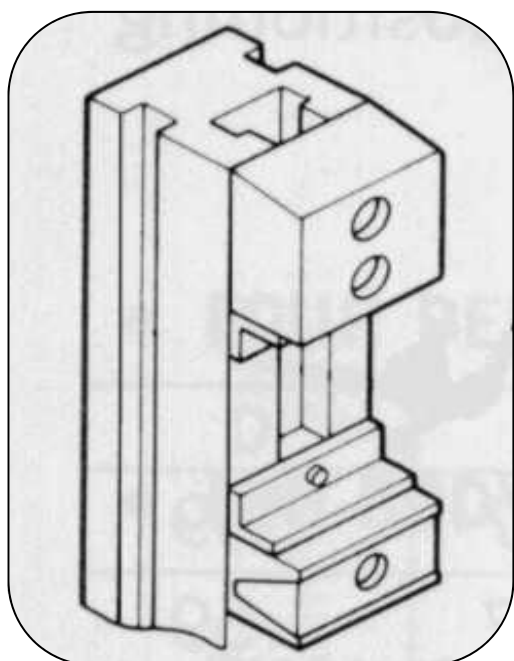

★製品改良の為予告なく仕様を変更する事があります。