

No 301

生口金

《特長》

- 標準のM、Cブロックに取り付けし、ワーク形状に合わせた加工が行えます。

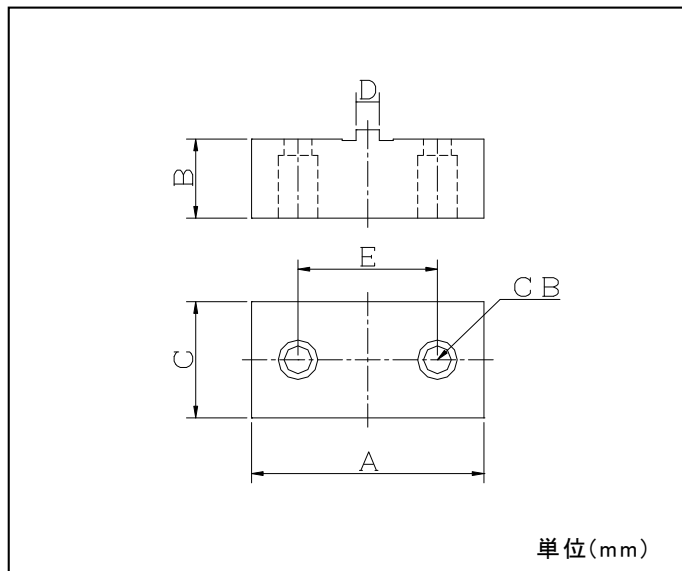

寸法 口幅	A	B	C	D	E
50	50	17	25	5 ⁺⁰ _{-0.05}	30
72	72	19	37.5	8 ⁺⁰ _{-0.05}	44

応用例

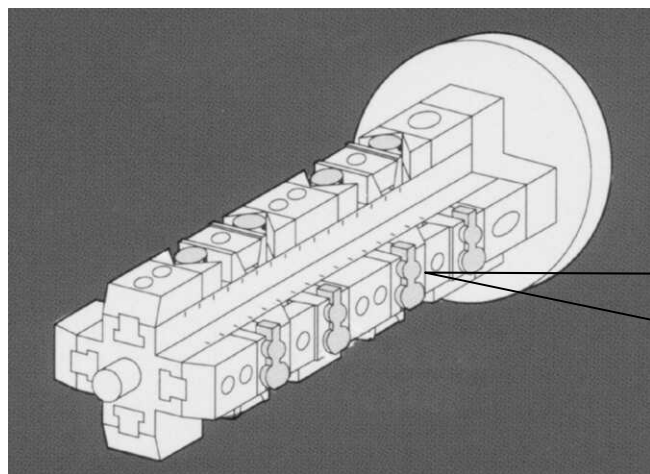

↑ C4Vタイプによる変形物多数個取り例

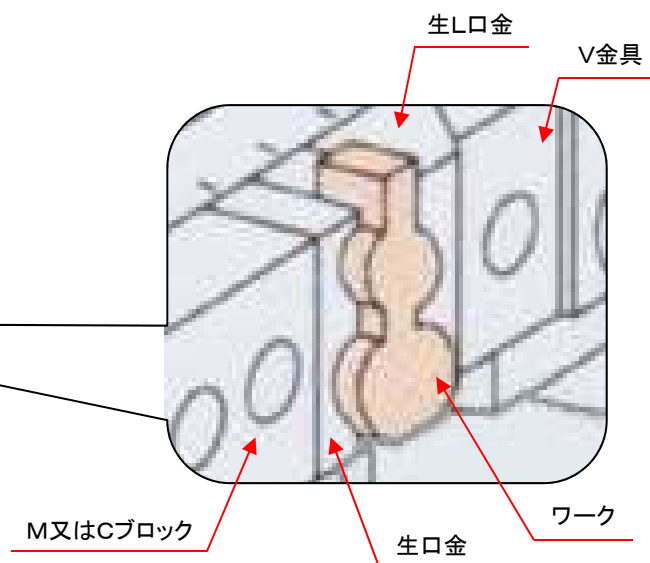

★製品改良の為予告なく仕様を変更する事があります。