

No 310

ワークストッパー

《特長》

- バイス及びブロックの側面に設けてあるM6タップ穴で固定でき、任意の位置にワーク原点を得ることができます。

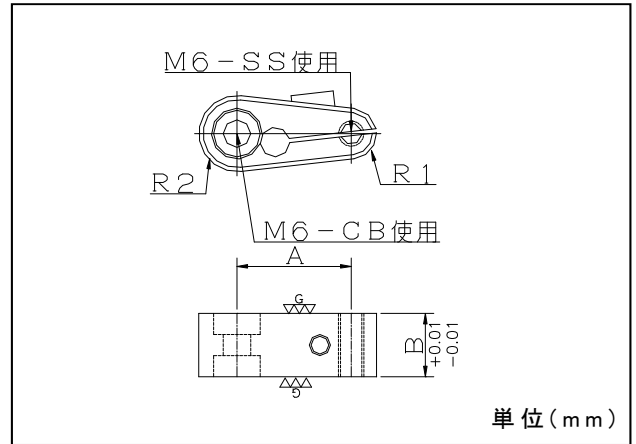

口幅	サイズ	A	B	R1	R2
50		27	15	6	9
72		40.5	15	6	12

No 311

スペーサー

《特長》

- ワークストッパー、サイドプレートの補助具として使用。
高精度の再現性があります。

使用例

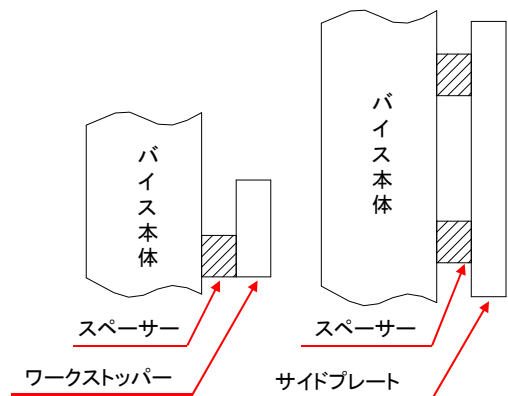
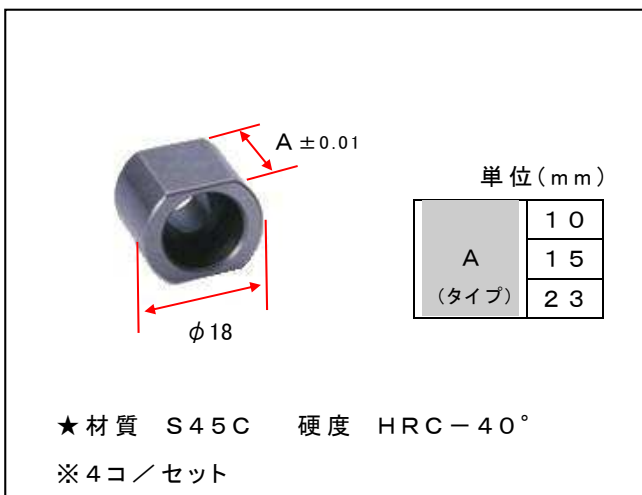

★製品改良の為予告なく仕様を変更する事があります。